

Ενότητα 4

ΚΕΦΑΛΑΙΟ 4

ΕΦΑΡΜΟΓΕΣ ΔΗΜΙΟΥΡΓΙΚΗΣ

ΡΑΠΤΙΚΗΣ

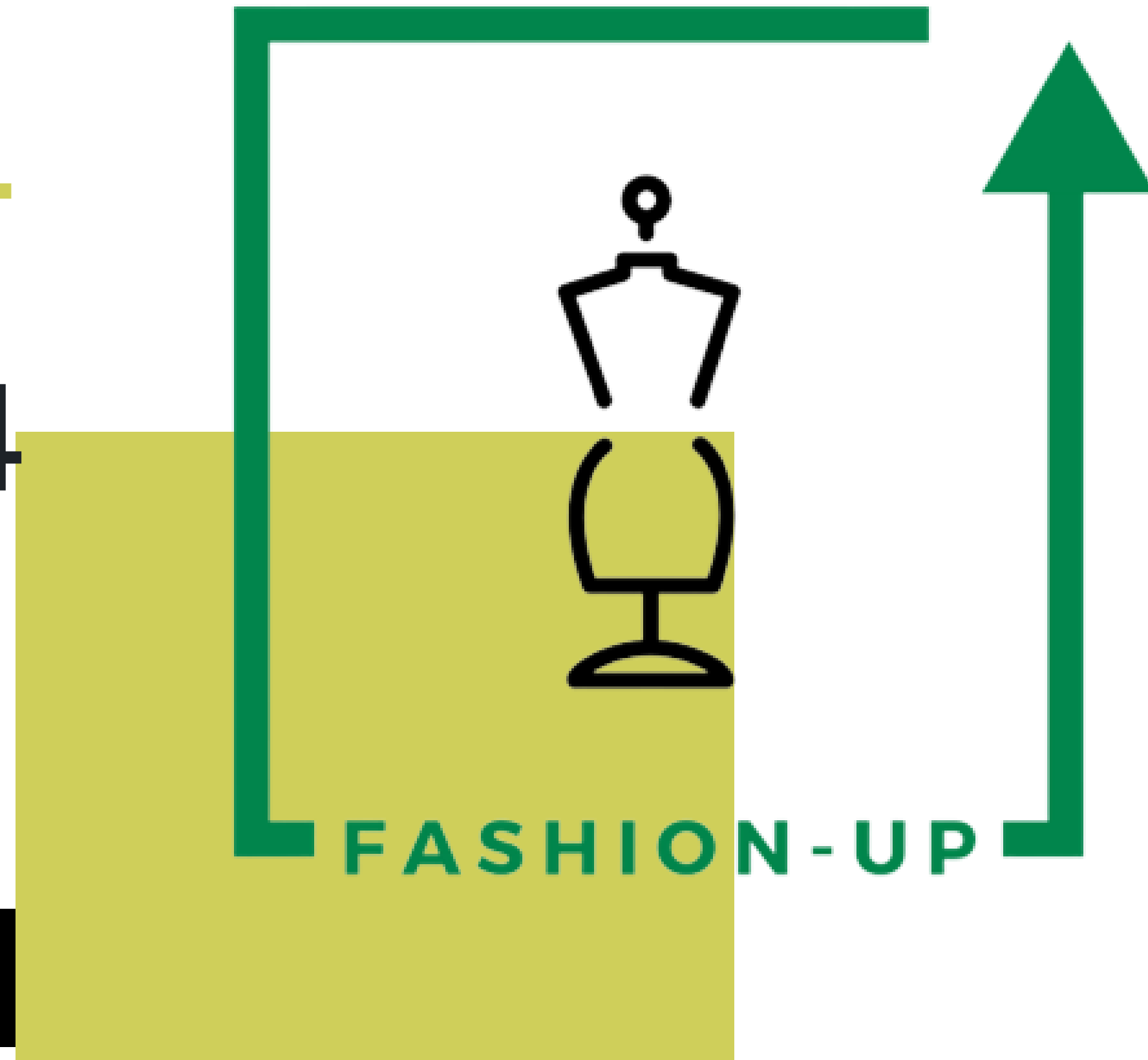

Χρηματοδοτείται από την Ευρωπαϊκή Ένωση. Οι απόψεις και οι γνώμες που εκφράζονται είναι, ωστόσο, μόνο του/των συγγραφέα/ων και δεν αντικατοπτρίζουν απαραίτητα εκείνες της Ευρωπαϊκής Ένωσης ή του Εκτελεστικού Οργανισμού Ευρωπαϊκής Εκπαίδευσης και Πολιτισμού (EACEA). Ούτε η Ευρωπαϊκή Ένωση ούτε ο EACEA φέρουν ευθύνη γι' αυτές.

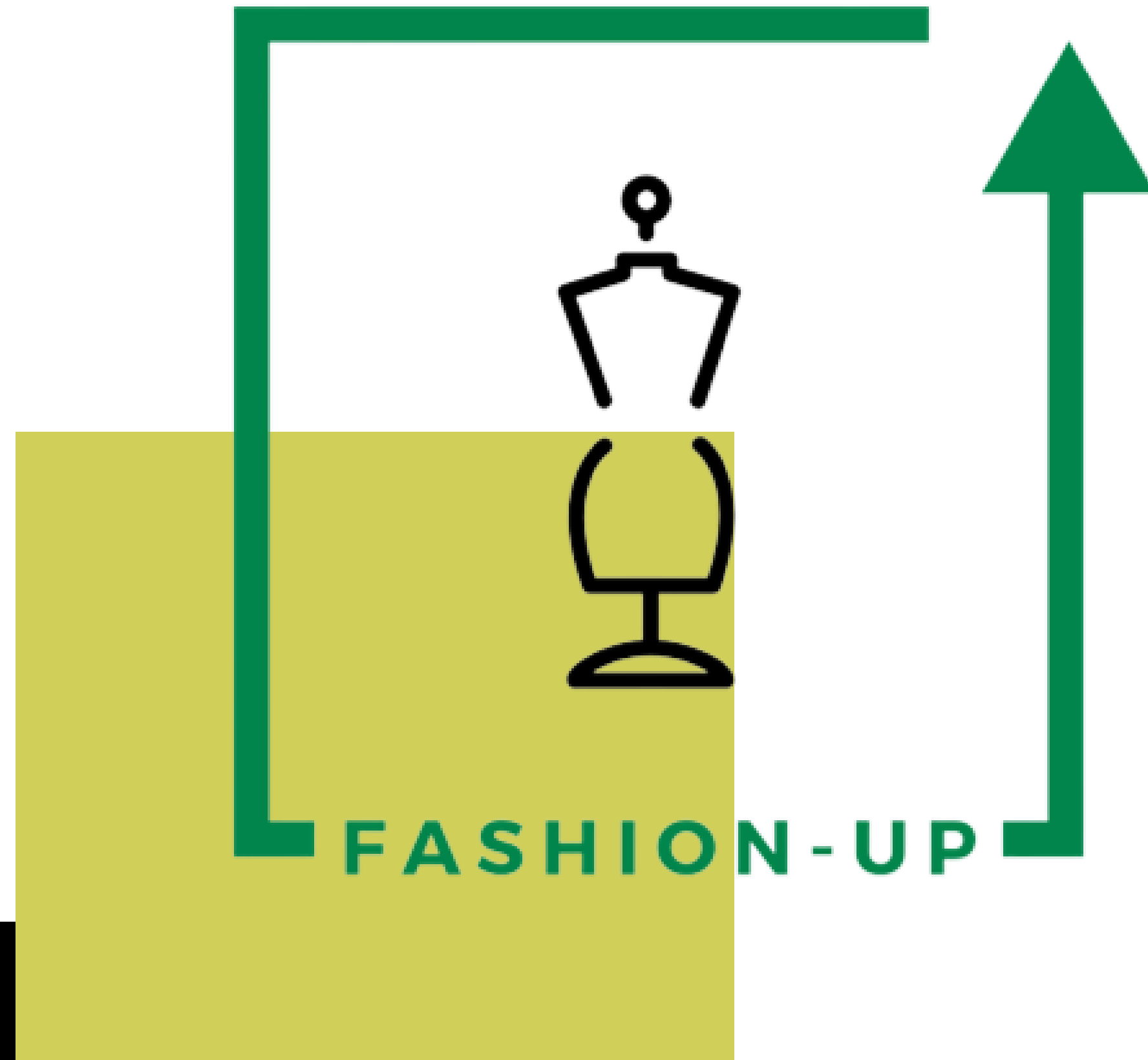



Επισκόπηση Κεφαλαίου

Αυτό το Κεφάλαιο σας προσκαλεί να εξερευνήσετε μια σειρά από δημιουργικές εφαρμογές ραπτικής, όπως η προσθήκη διακοσμητικών στοιχείων και διακοσμητικών στοιχείων σε ανακυκλωμένα ρούχα, τα οποία μπορούν να μετατρέψουν απλά ρούχα σε ξεχωριστά κομμάτια. Η ενότητα θα καλύψει επίσης τεχνικές συνδυασμού διαφορετικών υφασμάτων και υφών, επιτρέποντας καινοτόμα και εξατομικευμένα σχέδια. Κατακτώντας αυτές τις δεξιότητες, θα είστε σε θέση να επιδείξετε τη δύναμη της δημιουργικής ραπτικής στη διαδικασία της ανακύκλωσης.



Προσδοκώμενα Μαθησιακά Αποτελέσματα

Μέχρι το τέλος αυτής της Ενότητας, θα είστε σε θέση να κάνετε τα εξής:

- Εφαρμόζετε δημιουργικές τεχνικές ραπτικής
- Τεχνικές για τον συνδυασμό διαφορετικών υφασμάτων και υφών
- Προσθέτετε διακοσμητικά στοιχεία και διακοσμητικά στοιχεία σε ανακυκλωμένα ενδύματα

Προαπαιτούμενες γνώσεις

Συνιστάται προηγούμενη εμπειρία σε εργασία με ραπτομηχανή.

Εκτιμώμενος χρόνος ανάγνωσης
20 λεπτά



Μαθησιακός Στόχος

Αυτή η ενότητα εστιάζει στο πώς οι τεχνικές ραπτικής και εξατομίκευσης μπορούν να προσθέσουν σημαντικά αξία σε ένα ένδυμα. Οι μαθητές θα μάθουν πώς να αναβαθμίζουν την αισθητική και την ατομικότητα των ανακυκλωμένων ενδυμάτων.



Κοινό Στόχος

Αυτή η Ενότητα απευθύνεται σε άτομα/μαθητές/επιχειρηματίες, νέους σε ηλικία νόμιμης ηλικίας και ενήλικες, συμπεριλαμβανομένων: νέων εκτός εκπαίδευσης, εκπαίδευσης ή κατάρτισης, ενηλίκων με χαμηλές δεξιότητες που αναζητούν εργασία, επαγγελματιών που ήδη εργάζονται στον τομέα της χειροτεχνικής ραπτικής, μαθητών δευτεροβάθμιας εκπαίδευσης με προγράμματα σπουδών σχεδιασμού μόδας ή/και παραγωγής υφασμάτων και ενδυμάτων. Ιδιαίτερη προσοχή θα δοθεί στις γυναίκες με οικονομικές αδυναμίες ή λόγω της προσφυγικής και μεταναστευτικής τους κατάστασης.

Έννοιες Κλειδιά

προσαρμογή, στολισμός, απλικέ και πατσγουορκ

Για το πρακτικό μέρος αυτής της Ενότητας, θα χρειαστείτε ραπτομηχανή, καρφίτσες, κιμωλία ή παρόμοια, ψαλίδι υφάσματος, πατρόν χαρτιού, μεζούρα, χάρακες κατασκευής πατρόν, ενδύματα από δεύτερο χέρι και ύφασμα από ακατέργαστο υλικό και μια ποικιλία από διακοσμητικά (κορδέλες, χάντρες, κουμπιά, νήματα...).

Απαραίτητος εξοπλισμός





01

Προφίλ Εκπαιδευτή

Εξειδίκευση σε προηγμένες τεχνικές ραπτικής, καθώς και εξειδικευμένες δεξιότητες στην εργασία με διαφορετικά είδη υφασμάτων

01

Μεθοδολογία

Μικρές θεωρητικές εξηγήσεις με επιδείξεις τεχνικών ραψίματος στο χέρι και στη μηχανή, καθώς και μεταποιήσεων ενδυμάτων, ακολουθούμενες από πρακτικές ασκήσεις.

Επισκόπηση

Δημιουργικές Τεχνικές Ραπτικής

Συνδυασμός διαφορετικών υφασμάτων και υφών

- Πατσγουορκ
- Απλικέ

Προσθήκη διακοσμητικών στοιχείων

- Κέντημα: χάντρες, κουμπιά, νήματα...
- Ράψιμο: κορδέλες, σπάγκος, στολίδια...



Συνδυασμός διαφορετικών υφασμάτων και υφών

Ο συνδυασμός διαφορετικών υφασμάτων και υφών ανοίγει έναν κόσμο δημιουργικότητας και δυνατοτήτων, ειδικά όταν εργάζεστε με την ανακύκλωση. Με τις κατάλληλες τεχνικές, θα είστε σε θέση να μετατρέψετε τα έργα ανακύκλωσής σας σε αξιοσημείωτα έργα.

ΒΑΣΙΚΕΣ ΣΥΜΒΟΥΛΕΣ :

- Προπλύνετε και σιδερώστε όλα τα υφάσματα για να εντοπίσετε προβλήματα συρρίκνωσης και να επιτύχετε μια λεία επιφάνεια. Ελέγξτε τη συμβατότητα των υφασμάτων όσον αφορά το πλύσιμο και το στέγνωμα.
- Επιλέξτε κατάλληλες βελόνες και χρησιμοποιήστε ένα ποδαράκι για να χειρίζεστε διαφορετικά βάρη και υφές υφασμάτων.
- Ισορροπήστε τα βάρη των υφασμάτων με σταθεροποιητές για να αποφύγετε το ζάρωμα και να διασφαλίσετε την ανθεκτικότητα.
- Δοκιμάστε συνδυασμούς υφασμάτων με μικρά δείγματα για να προσαρμόσετε τις ρυθμίσεις της μηχανής για βέλτιστα αποτελέσματα.
- Χρησιμοποιήστε κλιπς ή λάστιχα αντί για καρφίτσες για να διατηρήσετε την ευθυγράμμιση του υφάσματος και να αποτρέψετε τη μετατόπιση..

Βασικές Έννοιες



Συνδυασμός διαφορετικών υφασμάτων και υφών

Βασικές Έννοιες

ΜΕΡΙΚΕΣ ΠΙΟ ΣΥΓΚΕΚΡΙΜΕΝΕΣ ΣΥΜΒΟΥΛΕΣ:

- **Συνδυασμός ελαφρών και βαριών υφασμάτων**

ίσια βελονιά· πόδι για περπάτημα, Δοκιμάστε σε δείγματα και προσαρμόστε το μήκος της βελονιάς και την πίεση του ποδιού, εάν είναι απαραίτητο.

- **Συνδυασμός ολισθηρών και ανθεκτικών υφασμάτων**

πόδι · ολισθηρά υφάσματα στην κορυφή, χειροποίητο ράψιμο ή χρήση κλιπ υφάσματος· χαμηλότερο μήκος βελονιάς.

- **Συνδυασμός διακοσμητικών και απλών υφασμάτων.**

Αφαιρέστε τα διακοσμητικά στοιχεία από τα περιθώρια ραφής· χρησιμοποιήστε κάθετες καρφίτσες· χρησιμοποιήστε πόδι με φερμουάρ· ολοκληρώστε τα περιθώρια ραφής προς το απλό ύφασμα.

- **Συνδυασμός υφασμάτων με ψηλό πέλος και απλών υφασμάτων.**

Χρησιμοποιήστε ταινία κάλυψης για να ελέγξετε το πέλος· χρησιμοποιήστε κάθετες καρφίτσες· χρησιμοποιήστε χειροποίητο ράψιμο· κρατήστε το απλό ύφασμα στην κορυφή· ολοκληρώστε κόβοντας τις υπερβολικές ίνες στο πέλος.

- **Συνδυασμός χαλαρά υφασμένων και απλών υφασμάτων.**

Χρησιμοποιήστε ραφές staystitching στα χαλαρά υφασμένα· χρησιμοποιήστε χειροποίητο ράψιμο· χρησιμοποιήστε ζιγκ-ζαγκ βελονιά για ένωση· αποφύγετε το κόψιμο των περιθωρίων ραφής.



Συνδυασμός διαφορετικών υφασμάτων και υφών

Βασικές Έννοιες



Αντιμετώπιση συνηθισμένων προβλημάτων:

Ρυτίδες που ζαρώνουν και παραλείπονται

Όταν έχετε να κάνετε με διαφορετικά βάρη υφασμάτων, ρυθμίστε την τάση της ραπτομηχανής σας ώστε να ταιριάζει στο ελαφρύτερο ύφασμα στην κορυφή.

Χρησιμοποιήστε χειροκίνητη πλέξη για να ευθυγραμμίσετε τα ολισθηρά υλικά και βεβαιωθείτε ότι χρησιμοποιείτε τον σωστό τύπο βελόνας.

Ένα ποδαράκι μπορεί επίσης να βοηθήσει στην πρόληψη των ζαρώσεων παρέχοντας συνεπή τροφοδοσία.

Ανώμαλες ραφές

Αυτό συμβαίνει συχνότερα όταν ένα από τα υφάσματα είναι πλεκτό ή ελαστικό. Για να το αντιμετωπίσετε αυτό, χρησιμοποιήστε ένα ποδαράκι για ομοιόμορφη τροφοδοσία και πλέξτε τις στρώσεις για να διατηρήσετε την ευθυγράμμιση.

Ρυθμίστε την τάση της μηχανής και πιέζετε τακτικά τις ραφές για να εξασφαλίσετε ένα ομαλό φινίρισμα.

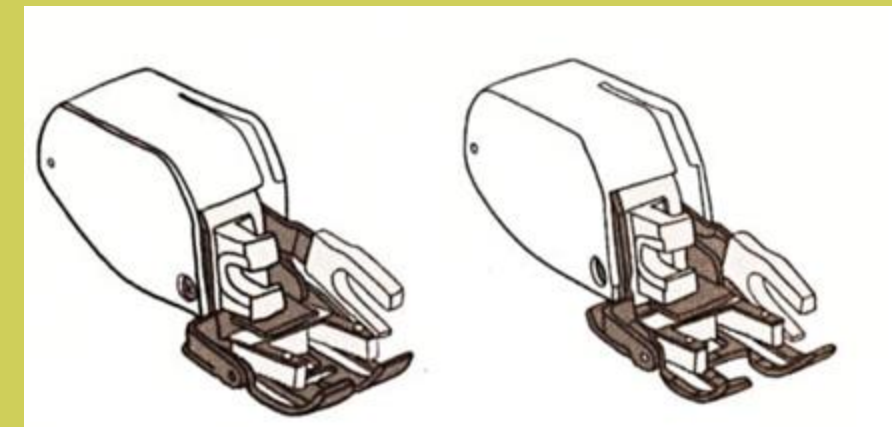

Walking foot

Συνδυασμός διαφορετικών υφασμάτων και υφών

Σε αυτό το βίντεο μπορούμε να δούμε πώς να συνδυάσουμε υφαντά και πλεκτά υφάσματα στη ραφή, ώστε να φαίνονται λεία και να ενώνονται άψογα.

Δείτε



<https://www.youtube.com/watch?v=puGEV33rw2c>



Συνδυασμός διαφορετικών υφασμάτων και υφών - Πάτσγουορκ



Παραδοσιακό πάτσγουορκ: Αυτή η τεχνική περιλαμβάνει το ράψιμο κομματιών υφάσματος σε γεωμετρικά σχήματα όπως τετράγωνα, ορθογώνια, τρίγωνα και διαμάντια. Το παραδοσιακό patchwork συχνά ακολουθεί καθιερωμένα μοτίβα όπως τα Log Cabin, Nine Patch, ή Irish Chain.

ΣΥΜΒΟΥΛΕΣ

1. Αξιοποιήστε στο έπακρο την απόσταση που έχετε από το σίδερο. Κόψτε τα μεγαλύτερα σχήματα πριν στραφείτε στα μικρότερα.
2. Χρησιμοποιήστε τα εργαλεία με σύνεση. Όταν κάνετε περιστροφική κοπή, ξεκινήστε με τη λεπίδα περίπου 1/2" πάνω στον χάρακα, στη συνέχεια κόψτε την πίσω μέχρι την άκρη και μετά κόψτε προς τα εμπρός.
3. Να είστε ακριβείς. Για να διασφαλίσετε ότι τα σημεία και οι ραφές ταιριάζουν τέλεια, πρέπει να κόβετε σωστά, να ράβετε με ακρίβεια και να πιέζετε με ακρίβεια. Βεβαιωθείτε ότι πιέζετε κάθε ραφή πριν προχωρήσετε στο επόμενο βήμα.
4. Πιέστε σωστά. Το πρεσάρισμα επιτυγχάνεται μετακινώντας το σίδερο πάνω και κάτω στο ύφασμα για να αποτρέψετε το τέντωμα του υφάσματος.
5. Αποτρέψτε τις σκιές. Για να αποφύγετε τις σκιές όταν εργάζεστε με υφάσματα υψηλής αντίθεσης, όπως κόκκινο και λευκό, πιέστε τη ραφή του υφάσματος ανοιχτή.



Schmidt Takahashi

Μπροστινό μέρος από τετράγωνο μεταχειρισμένο τζιν. Πίσω μέρος από 100% βαμβακερό ύφασμα.

Συνδυασμός διαφορετικών υφασμάτων και υφών - Πάτσγουορκ



Τρελό πάτσγουορκ: είναι μια τεχνική patchwork ελεύθερης μορφής όπου κομμάτια υφάσματος διαφόρων σχημάτων και μεγεθών ράβονται μεταξύ τους με τυχαίο και ασύμμετρο τρόπο. Διακοσμητικά στοιχεία όπως κεντήματα, χάντρες και δαντέλες προστίθενται συχνά για να ενισχύσουν το διακοσμητικό αποτέλεσμα..



Dior, Fall/Winter 2018

φτιαγμένο από διαφορετικά κομμάτια υφάσματος και φινιρισμένο με κέντημα

ΣΥΜΒΟΥΛΕΣ

1. Χρησιμοποιήστε ένα βασικό ύφασμα που θα χρησιμεύει πάντα ως τρίτο στρώμα όταν ράβετε τα κομμάτια του υφάσματος μαζί.
2. Κάθε φορά που συναντάτε καμπύλες ή γωνιακές άκρες, θα πρέπει να διπλώνετε τα περιθώρια ραφής του κομματιού που θέλετε να εφαρμόσετε σε αυτήν την περιοχή, με τη σωστή πλευρά προς τα πάνω, πριν το ράψετε με αλεύρι.
3. Απλώς ράψτε απευθείας στη ραπτομηχανή από τη λάθος πλευρά, με τις σωστές πλευρές ενωμένες, εάν η ραφή είναι ίσια και δεν έρχεται σε επαφή με κανένα άλλο κομμάτι που έχει ήδη ραμμένο. Διαφορετικά, ράψτε πάντα με αλεύρι στη δεξιά πλευρά πριν αποφασίσετε πώς θα φαίνεται η τελική ραφή.
4. Αφού εφαρμόσετε ένα κομμάτι, κόψτε το περιθώριο ραφής ή τυχόν άκρες που προεξέχουν πριν προχωρήσετε στο επόμενο κομμάτι.
5. Πάντα να σιδερώνετε σε κάθε εφαρμογή.
6. Ολοκληρώστε την εργασία σας εφαρμόζοντας την τελική βελονιά που θα ασφαλίσει το patchwork σας. Αυτό μπορεί να γίνει με μηχανή ή με το χέρι, ανάλογα με το τελικό αποτέλεσμα που θέλετε (βλ. ενότητα 2).

Συνδυασμός διαφορετικών υφασμάτων και υφών - Πάτσγουορκ



Schmidt Takahashi

Πουλόβερ με διαφορετικές υφές και ένθετο με δαντέλα από λουλούδια σε κάθε πλευρά. Πολύ λεπτό μαλλί. Οργανικό βαμβάκι. Βαμβάκι, μετάξι και άλλες ίνες.



Χρησιμοποιώντας στρώσεις υφάσματος :

Εκτός από το να συνδυάσουμε τα υφάσματα ράβοντάς τα μεταξύ τους, χρησιμοποιώντας διαφορετικές τεχνικές patchwork, μπορούμε επίσης να τα συνδυάσουμε και με στρώσεις.

ΣΥΜΒΟΥΛΕΣ

1. Το ύφασμα από πάνω πρέπει να είναι το πιο ανοιχτόχρωμο και επίσης το πιο διαφανές.
2. Μη διστάσετε να παίξετε με διαφορετικές υφές και σχέδια.
3. Για να κρατήσετε τα υφάσματα ενωμένα κατά τη διαδικασία ραψίματος, μπορείτε να τα ενώσετε χρησιμοποιώντας υδατοδιαλυτή εσωτερική επένδυση.
4. Χρησιμοποιήστε συγκολλητικό πλέγμα μεταξύ των υφασμάτων σας, αν θέλετε να είναι μόνιμα ενωμένα.

Συνδυασμός διαφορετικών υφασμάτων και υφών - Πάτσγουορκ



Paulina Plizga
Φτιαγμένο από
υπολείμματα υφάσματος

Συναρμολόγηση λωρίδων: Η συναρμολόγηση λωρίδων περιλαμβάνει το ράψιμο λωρίδων υφάσματος μεταξύ τους για να σχηματιστούν μεγαλύτερα πάνελ ή μπλοκ. Αυτά τα πάνελ μπορούν στη συνέχεια να κοπούν σε μικρότερα κομμάτια και να αναδιαταχθούν για να δημιουργηθούν διαφορετικά σχέδια.

Φινίρισμα με ακατέργαστες άκρες στο εξωτερικό:

Το κλειδί για το ράψιμο αποδομημένων ή ακατέργαστων ραφών είναι να τις επικαλύψετε αντί να ράβετε τις σωστές πλευρές μεταξύ τους και στη συνέχεια να κάνετε ραφή στη θέση τους χρησιμοποιώντας τη βελονιά της επιλογής σας. Θα ξεφτίσει απαλά κατά μήκος της ακατέργαστης άκρης, αλλά θα εξακολουθήσει να είναι ασφαλισμένη με την ραφή. Στις περισσότερες περιπτώσεις, θα χρειαστεί πρώτα να μειώσετε το περιθώριο ραφής σας.

Η τεχνική **σενίλ** συνδυάζει το tucking, το strip piecing και το reverse appliqué - (δείτε την ενότητα 3 για το tucking)

Η χρήση υφασμάτων σε διαφορετικές αποχρώσεις κυρίως του ίδιου χρώματος θα έχει ως αποτέλεσμα μια εμφάνιση μονόχρωμη με πιτσιλιές. Θα μπορούσατε να επιλέξετε ένα καρό χρώμα στη μέση των μονόχρωμων χρωμάτων. Τα πολύχρωμα υφάσματα παράγουν ένα πολύχρωμο σενίλ, αλλά η τοποθέτηση των στρώσεων υφασμάτων κάνει τα διαφορετικά νήματα να κυριαρχούν.

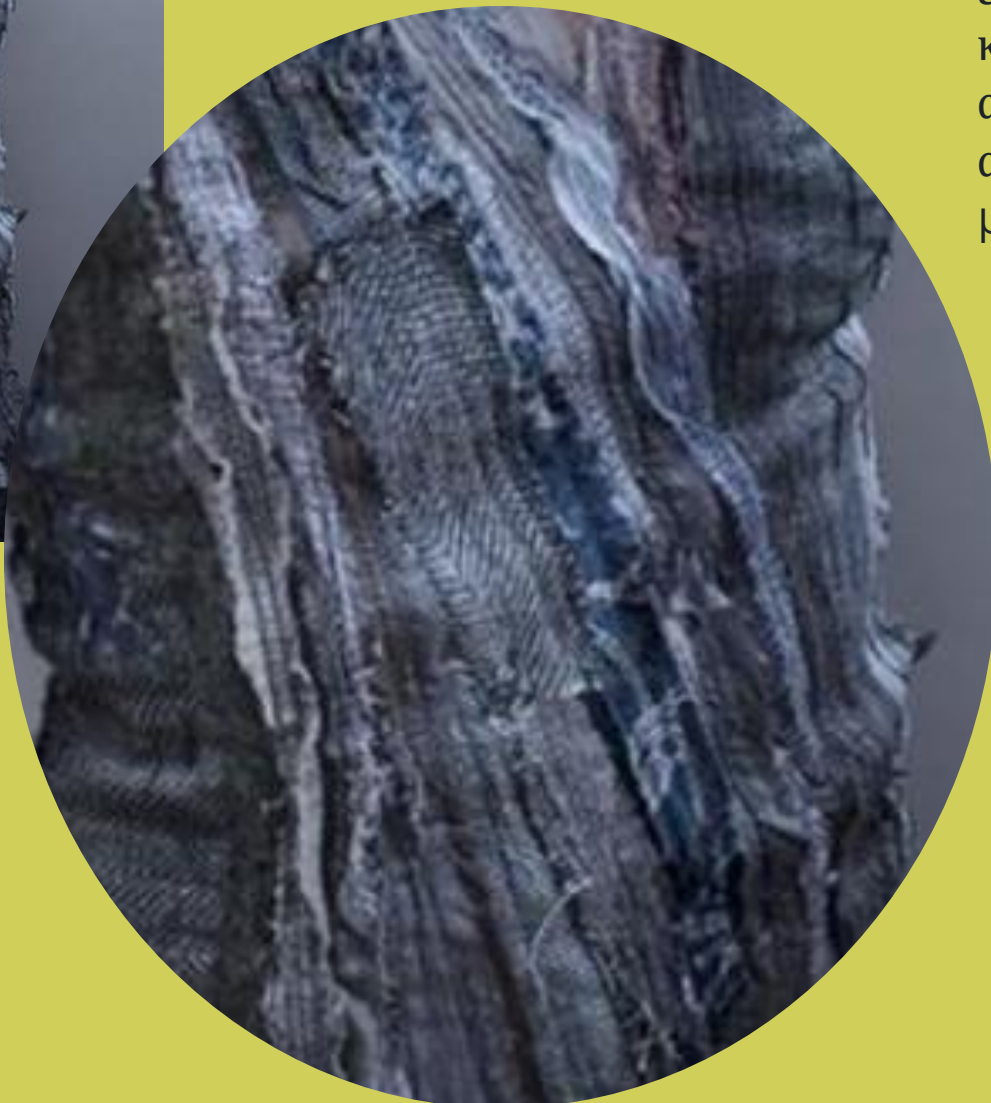

Συνδυασμός διαφορετικών υφασμάτων και υφών - Πάτσγουορκ

Curve Piecing: Η καμπύλη κοπής περιλαμβάνει το ράψιμο καμπυλωτού υφάσματος μεταξύ τους με τρόπο που το αποτέλεσμα είναι μια επίπεδη επιφάνεια. Αυτό απαιτεί μια συγκεκριμένη τεχνική κοπής με καθρέφτες και το μαρκάρισμα εγχοπών για ακρίβεια.

Επίπεδη βελονιά ως φινίρισμα ραφής:

Μια επίπεδη βελονιά μπορεί να χρησιμοποιηθεί σε μια ποικιλία περιπτώσεων. Το βασικό πλεονέκτημα είναι ότι έχει πολύ λίγο όγκο επειδή οι ακατέργαστες άκρες του υφάσματος είναι πλήρως εγκλεισμένες στις κλωστές ραφής. Είναι επίσης μια εξαιρετική βελονιά για εξαιρετικά εφαρμοστά ρούχα όπως αθλητικά ρούχα.



Steinwidder - Trespass

Φτιαγμένο από μεταχειρισμένα μπλουζάκια

Πάτσγουορκ

Σε αυτό το βίντεο θα δούμε πώς να κάνουμε πάτσγουορκ χρησιμοποιώντας υπολείμματα υφάσματος.

Στο βίντεο χρησιμοποιεί υπολείμματα από προηγούμενα έργα ραπτικής και πρόκειται να δημιουργήσει ένα ύφασμα πάτσγουορκ το οποίο στη συνέχεια θα χρησιμοποιήσει για να φτιάξει ένα τοπ.

Δείτε



<https://www.youtube.com/watch?v=M9j0OAR-V0w>

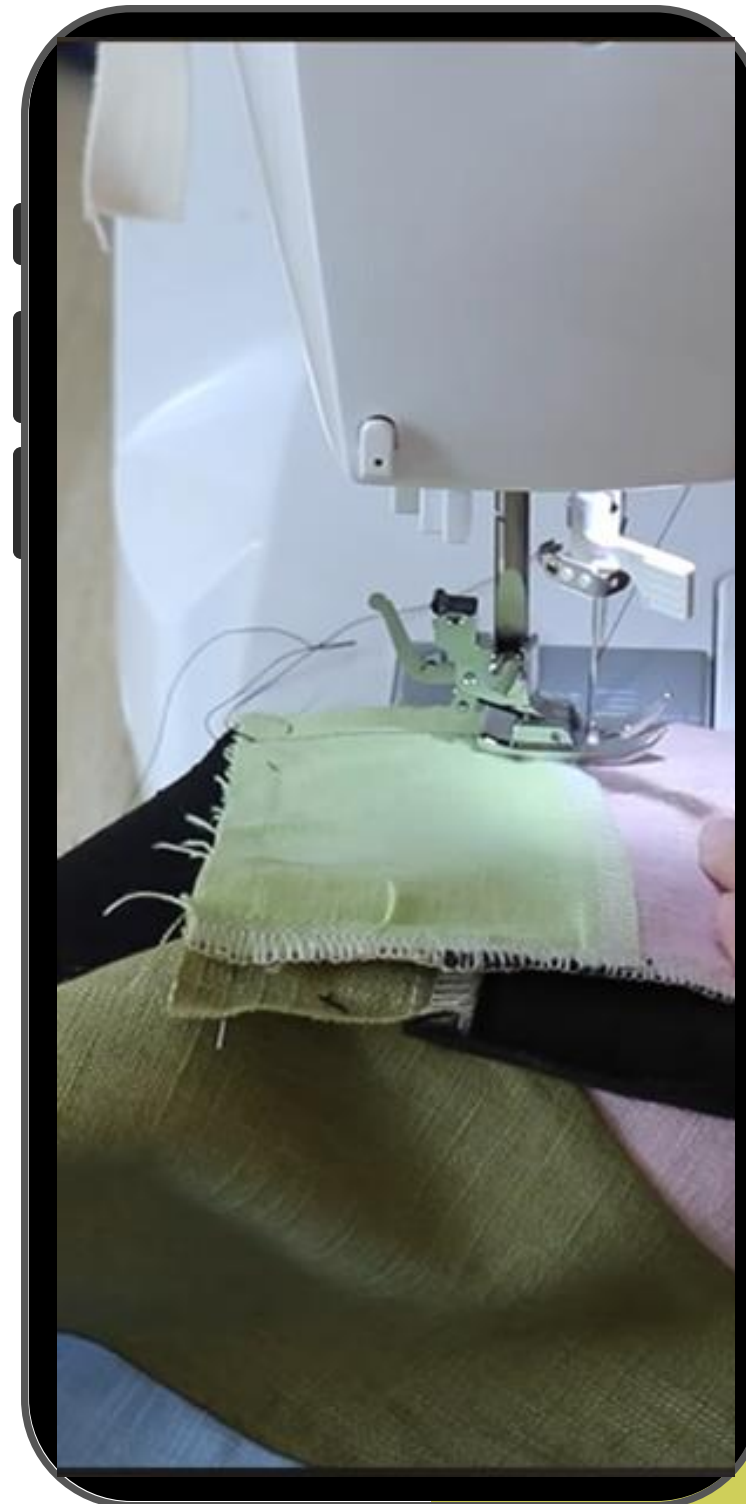

Συνδυασμός διαφορετικών υφασμάτων και υφών Απλικέ

Το απλικέ είναι η διαδικασία ραψίματος μικρότερων κομματιών υφάσματος πάνω σε ένα μεγαλύτερο κομμάτι για τη δημιουργία σχεδίων ή μοτίβων. Αυτά τα μικρότερα κομμάτια μπορούν να ραφτούν χρησιμοποιώντας διάφορες μεθόδους, όπως χειροκίνητη απλικέ, απλικέ μηχανής ή εύτηκτο απλικέ. Εδώ θα εξερευνήσουμε την απλικέ μηχανής.

ΒΑΣΙΚΕΣ ΣΥΜΒΟΥΛΕΣ για τα πρώτα βήματα:

Φτιάξτε ένα πρότυπο από σκληρό χαρτί από ένα σχέδιο που θα ταιριάζει στο σημείο που θέλετε να βάλετε την απλικέ και κόψτε το κατά μήκος των περιγραμμάτων. Εάν η απλικέ σας αποτελείται από περισσότερα από ένα κομμάτια, κάντε ένα αντίγραφο κάθε κομματιού και βεβαιωθείτε ότι τα περιγράμματα που σχεδιάζετε καλύπτονται από το άλλο κομμάτι, αντί να ταιριάζουν μεταξύ τους. Κάντε ένα σημάδι στη δεξιά πλευρά που να προσδιορίζει κάθε κομμάτι.

- Συγκεντρώστε τα υπολείμματα και τα υφάσματα που έχουν περισσέψει για να επιλέξετε ποια θα χρησιμοποιήσετε στην απλικέ σας. Προσπαθήστε να εναρμονίσετε τα χρώματα, τα σχέδια και τις υφές των διαφορετικών υφασμάτων.
- Ελέγξτε τη συμβατότητα των υφασμάτων εφαρμογής και της βάσης όσον αφορά το πλύσιμο και το στέγνωμα.



R13 Spring 2025
Ready-to-Wear Collection

Συνδυασμός διαφορετικών υφασμάτων και υφών - Απλικέ

Κοπή και Προετοιμασία

1. Καρφιτσώστε το πατρόν στη δεξιά πλευρά του υφάσματος. Σχεδιάστε το με ένα μολύβι μοδίστρας. Αφαιρέστε το πατρόν. Σημειώστε το περιθώριο ραφής σχεδιάζοντας μια δεύτερη γραμμή 0,5 cm από την πρώτη (λίγο περισσότερο για υφάσματα που ξεφτίζουν).
2. Κόψτε το ύφασμα απλικέ με ένα συγκεκριμένο περιθώριο. Θα είναι πιο εύκολο να κάνετε την ραφή staystitch στην επόμενη φάση.
3. Κάντε μια ραφή staystitch ελαφρώς έξω από την πρώτη γραμμή που σχεδιάσατε γύρω από το πατρόν. Αυτή η ραφή έχει σκοπό να διευκολύνει το δίπλωμα των άκρων. Προσαρμόστε τη ραφή ραπτομηχανής ανάλογα με τη φύση του υφάσματος.
4. Κόψτε το ύφασμα κατά μήκος της δεύτερης γραμμής που σχεδιάσατε έξω από το πατρόν. Κόψτε το ύφασμα κατά μήκος καμπυλών και γωνιών, έτσι ώστε οι άκρες να είναι επίπεδες όταν γυρίζετε:

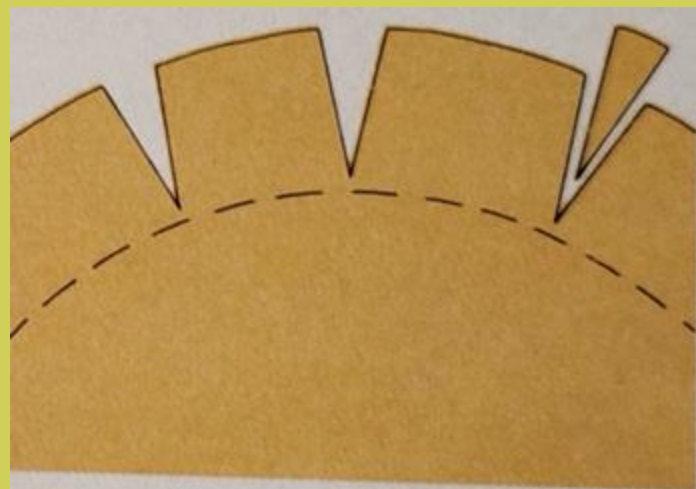

Στις εξωτερικές καμπύλες, χαράξτε τις άκρες για να μην τυλιχτεί το ύφασμα όταν τις γυρίζετε προς τα μέσα.

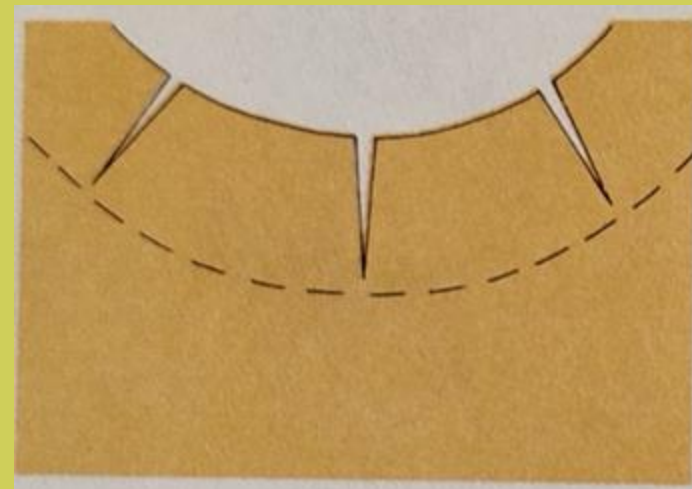

Στις εσωτερικές καμπύλες, χαράξτε τις άκρες κάθετα στη ραφή. Σε πιο έντονες καμπύλες, κάντε περισσότερες εγκοπές.

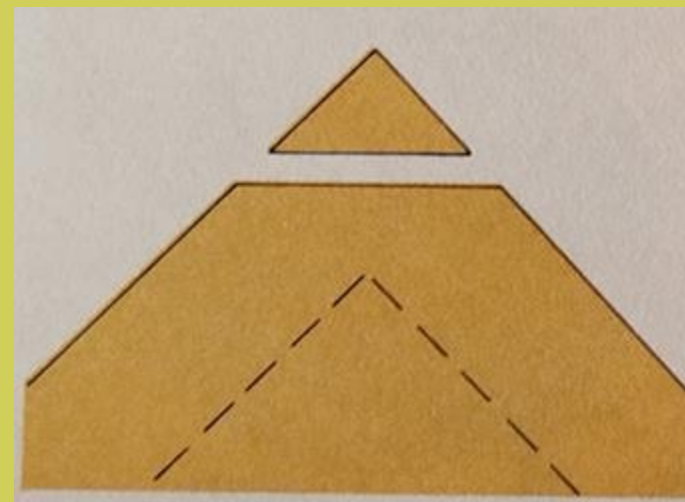

Στις εξωτερικές γωνίες, κόψτε την άκρη των άκρων για να μειώσετε τον όγκο στα σημεία που είναι λοξοτμημένες.

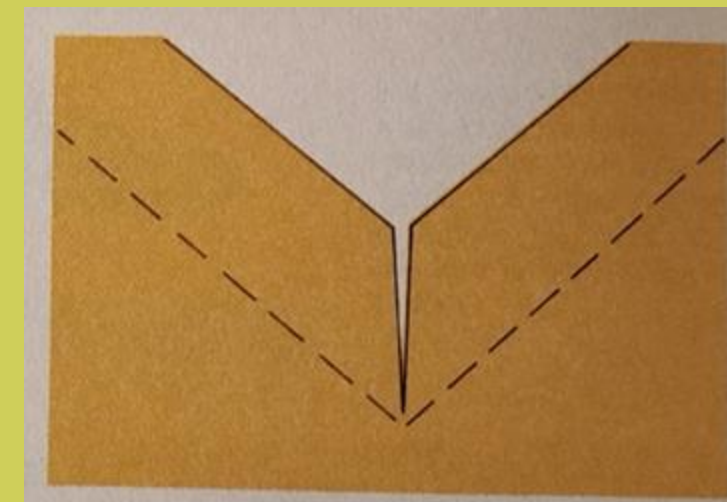

Στις εσωτερικές γωνίες, κάντε μια τομή κοντά στη ραφή στερέωσης, έτσι ώστε οι άκρες να μπορούν να γυρίζουν προς τα μέσα.

Συνδυασμός διαφορετικών υφασμάτων και υφών - Απλικέ

Σύνθεση και ράψιμο

Για να κεντράρετε με ακρίβεια το μοτίβο, σχεδιάστε τις κεντρικές γραμμές, κάθετα και οριζόντια, διπλώνοντας το ύφασμα στη μέση και πίσω στη μέση. Πατήστε . Ανοίξτε το ύφασμα και, εάν είναι απαραίτητο, χρησιμοποιήστε μια βελονιά κατά μήκος των πτυχώσεων.

Η τοποθέτηση μεμονωμένων εφαρμογών δεν σημειώνεται απαραίτητα στο φόντο, αρκεί οι κεντρικές γραμμές να χρησιμεύουν ως οδηγός. Ωστόσο, αυτή η σήμανση συνιστάται για μεγαλύτερη ακρίβεια.

Για μεγαλύτερη ακρίβεια, μεταφέρετε το σχέδιο τοποθετώντας το πρότυπο στο ύφασμα με τη δεξιά πλευρά προς τα πάνω, καρφισώστε το στη θέση του και σχεδιάστε το περίγραμμα του προτύπου χρησιμοποιώντας ένα μολύβι ή έναν μαρκαδόρο υφάσματος.

Διπλώστε το περιθώριο ραφής προς τη λάθος πλευρά κατά μήκος της ραφής staystitch. Πιέστε καλά με τα δάχτυλά σας, περνώντας το ύφασμα από τη λάθος πλευρά καθώς ράβετε. Η ραφή staystitch πρέπει να βρίσκεται στην διπλωμένη άκρη προς τη λάθος πλευρά.

Καρφισώστε την απλικέ στο ύφασμα φόντου και στερεώστε την με ραφές basting. Για να αποτρέψετε το ύφασμα από το ξεφτίσμα στις γωνίες και τις αιχμηρές καμπύλες, ράψτε εκεί με μια slip βελονιά.

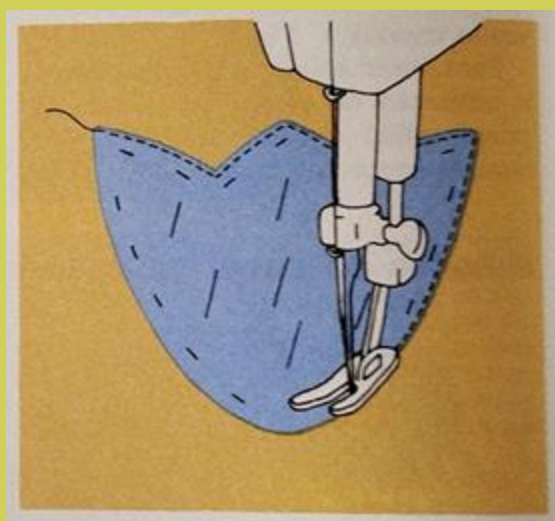
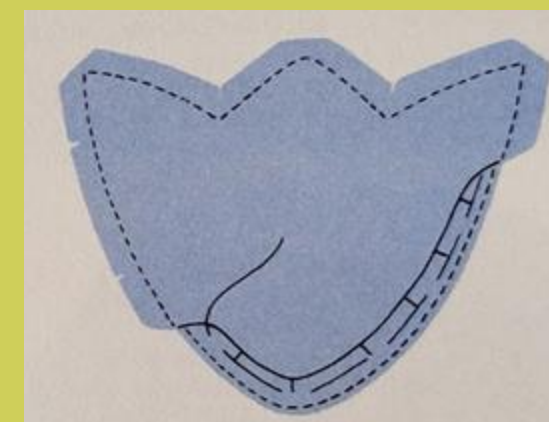

Για ράψιμο με ίσια βελονιά: Ρυθμίστε το μήκος της βελονιάς μηχανής σε μέτριο (κάθε βελονιά = 2-2,5 εκ.). Ράψτε κατά μήκος της άκρης του απλικέ. Περάστε τις άκρες του νήματος από τη λάθος πλευρά και δέστε κόμπους.

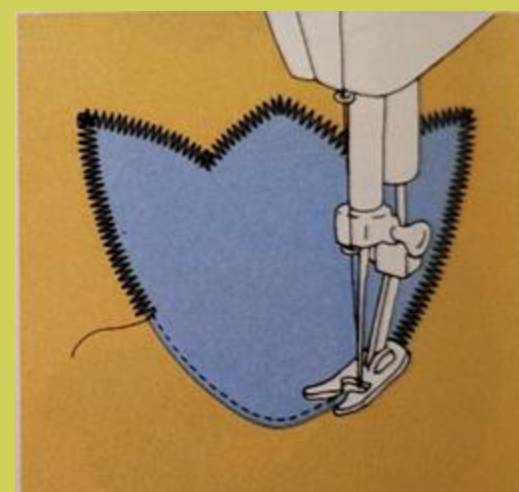

Μετά την επικάλυψη μπορείτε να επιλέξετε να κάνετε ζιγκ-ζαγκ: Ράψτε μια στενή, σφιχτή ζιγκ-ζαγκ βελονιά πάνω από τις άκρες και κατά μήκος της επικάλυψης. Για αιχμηρές γωνίες, λίγο πριν φτάσετε στην άκρη, ξεκινήστε να μειώνετε το πλάτος της ζιγκ-ζαγκ.

Απλικέ

Αυτό το βίντεο δείχνει πώς να κάνετε τις πιο συνηθισμένες βελονιές μηχανής, από πού να ξεκινήσετε και από πού να σταματήσετε, και πώς να περάσετε από τις γωνίες με την τεχνική του απλικέ.

Δείτε



<https://www.youtube.com/watch?v=QY8why6ggOc>

<https://www.youtube.com/watch?v=UGdH7TUOj8g>

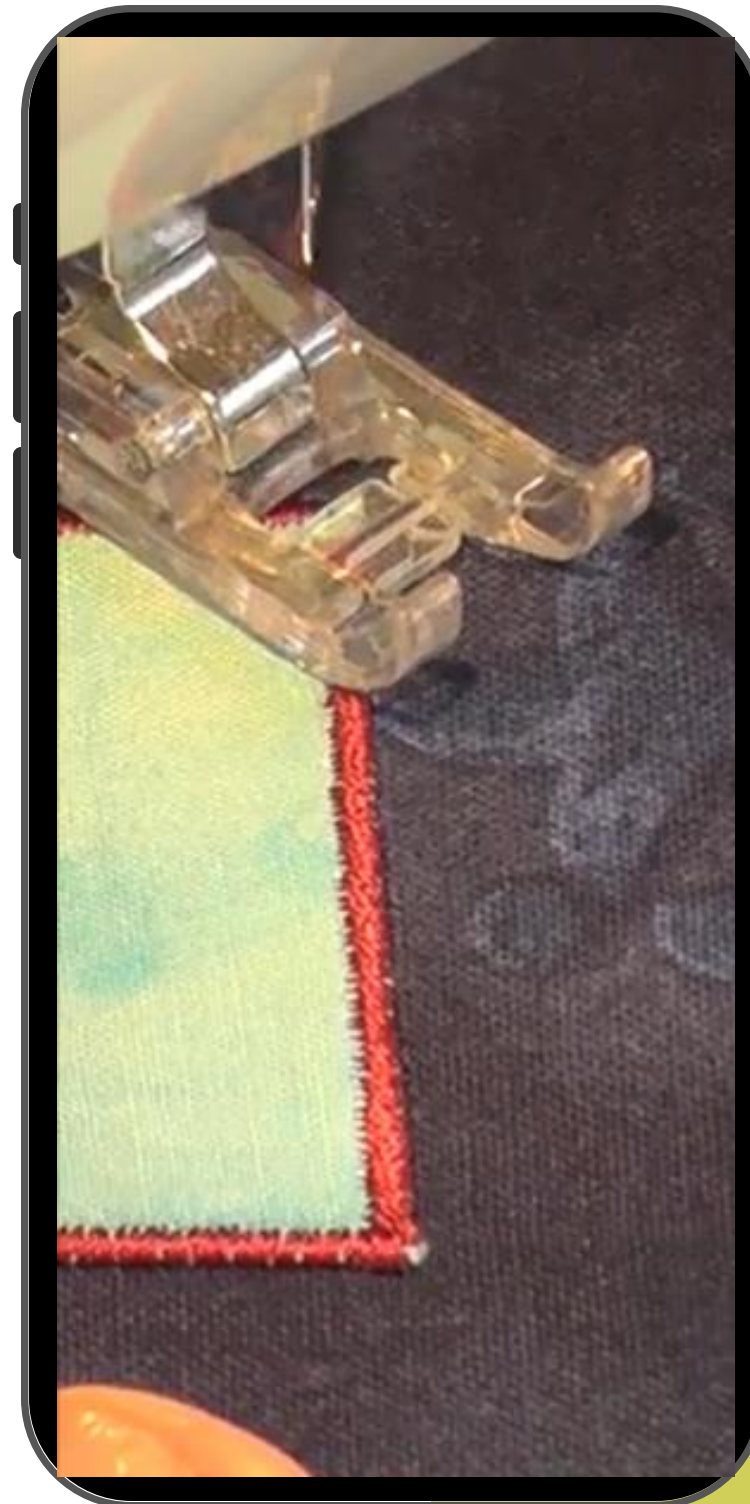

Συνδυασμός διαφορετικών υφασμάτων και υφών Αντίστροφο απλικέ

Το αντίστροφο απλικέ αποτελείται από πολλά στρώματα υφάσματος που έχουν υποστεί διαφορετική επεξεργασία από την κλασική εφαρμογή στην επιφάνεια. Στην ανεστραμμένη τεχνική, τα στρώματα υφάσματος τοποθετούνται το ένα πάνω στο άλλο και γίνονται κοψίματα σε αυτά για να αποκαλυφθούν τα στρώματα που βρίσκονται από κάτω. Οι κομμένες άκρες ράβονται στο κάτω στρώμα.

ΒΑΣΙΚΕΣ ΣΥΜΒΟΥΛΕΣ για τα πρώτα βήματα:

- Τα πιο κατάλληλα υφάσματα για αυτήν την τεχνική είναι αυτά με σφιχτή ύφανση, ελαφριά αλλά αδιαφανή.
- Ξεκινήστε ενώνοντας τα διαφορετικά στρώματα υφάσματος (πέντε, το πολύ) και μόνο τότε κόβονται τα σχήματα.
- Το πάνω στρώμα υφάσματος πρέπει να είναι αρκετά μεγάλο ώστε να χωράει όλα τα άλλα μικρότερα σχήματα.
- Μερικές φορές ένα στρώμα υφάσματος αποκαλύπτεται κόβοντας απευθείας μέσα από τα στρώματα που το επικαλύπτουν. Μπορείτε επίσης να προσθέσετε μικρά κομμάτια άλλων χρωμάτων κάτω από τα στρώματα.



N°21 Ready To Wear
Άνοιξη Καλοκαίρι 2014

Συνδυασμός διαφορετικών υφασμάτων και υφών - Αντίστροφο απλικέ

Τα βασικά του ραψίματος:

Με τις στρώσεις υφάσματος καλυμμένες με ραβδώσεις, σχεδιάστε το κύριο σχήμα στο πάνω στρώμα και κόψτε, σε μία μόνο στρώση, 1 cm μέσα στη γραμμή. Κλείστε την επάνω βελονιά πάνω από τη γραμμή και κόψτε το ύφασμα κοντά στη βελονιά. Ράψτε με ζιγκ-ζαγκ βελονιά κατά μήκος της κοπής.

Σχεδιάστε τα μέρη του μοτίβου που θα βρίσκονται μέσα στο κύριο σχήμα. Αποφασίστε σε ποιο σχήμα ή σχήματα θα εκτεθεί η τρίτη στρώση. Κόψτε και ράψτε με τον ίδιο τρόπο.

Για να παραλείψετε μια στρώση υφάσματος:

Σχεδιάστε το περίγραμμα του σχήματος με μια πίσω βελονιά. Κόψτε το από τις δύο επάνω στρώσεις, αφήνοντας την τέταρτη στρώση υφάσματος εκτεθειμένη.

Ράψτε με ζιγκ-ζαγκ βελονιά πάνω από το περίγραμμα του σχήματος, καλύπτοντας την επάνω ραφή και τις άκρες του πρώτου και του δεύτερου στρώματος υφάσματος.

Για να δουλέψετε με σχήματα με ταιριαστές άκρες:

Κλείστε την επάνω βελονιά γύρω από το περίγραμμα του μεγαλύτερου σχήματος. Κόψτε αυτό το σχήμα ακριβώς μέσα στη ραφή. Αντιγράψτε το μικρότερο σχήμα και ράψτε το πάνω στο τώρα εκτεθειμένο στρώμα υφάσματος.

Κόψτε το μικρό σχήμα μέσα στη ραφή. Ράψτε με ζιγκ-ζαγκ βελονιά κατά μήκος των κομμένων άκρων και των δύο σχημάτων.

Για να προσθέσετε ένα άλλο χρώμα:

Σχεδιάστε το σχήμα στο πάνω στρώμα υφάσματος. Κόψτε μέσα στο περίγραμμα 0,5 εκ. από αυτό. Κόψτε ένα κομμάτι άλλου χρώματος με το ίδιο σχήμα, αλλά 1 εκ. μεγαλύτερο από το κομμένο μέρος.

Τοποθετήστε το νέο κομμάτι χρώματος κάτω από τις κομμένες άκρες του πάνω στρώματος. Κάντε μια πίσω βελονιά πάνω από τα σημειωμένα περιγράμματα. Κόψτε το περιθώριο ραφής όσο το δυνατόν πιο κοντά στη ραφή μηχανής. Καλύψτε με ζιγκ-ζαγκ βελονιά

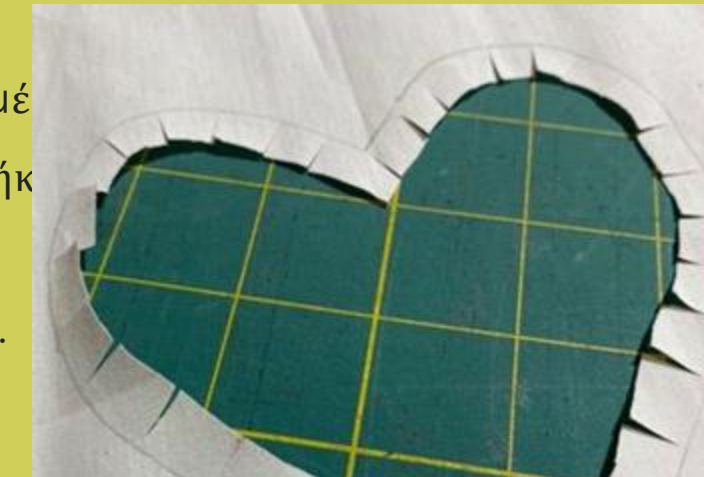

Αντίστροφο απλικέ

Σε αυτό το βίντεο θα σας δείξουμε πώς να ράψετε αντίστροφο απλικέ και στη συνέχεια πώς να το μετατρέψετε σε ένα διασκεδαστικό διακοσμητικό κάλυμμα μαξιλαριού.

Δείτε



<https://www.youtube.com/watch?v=EwVW-fGc83Q>

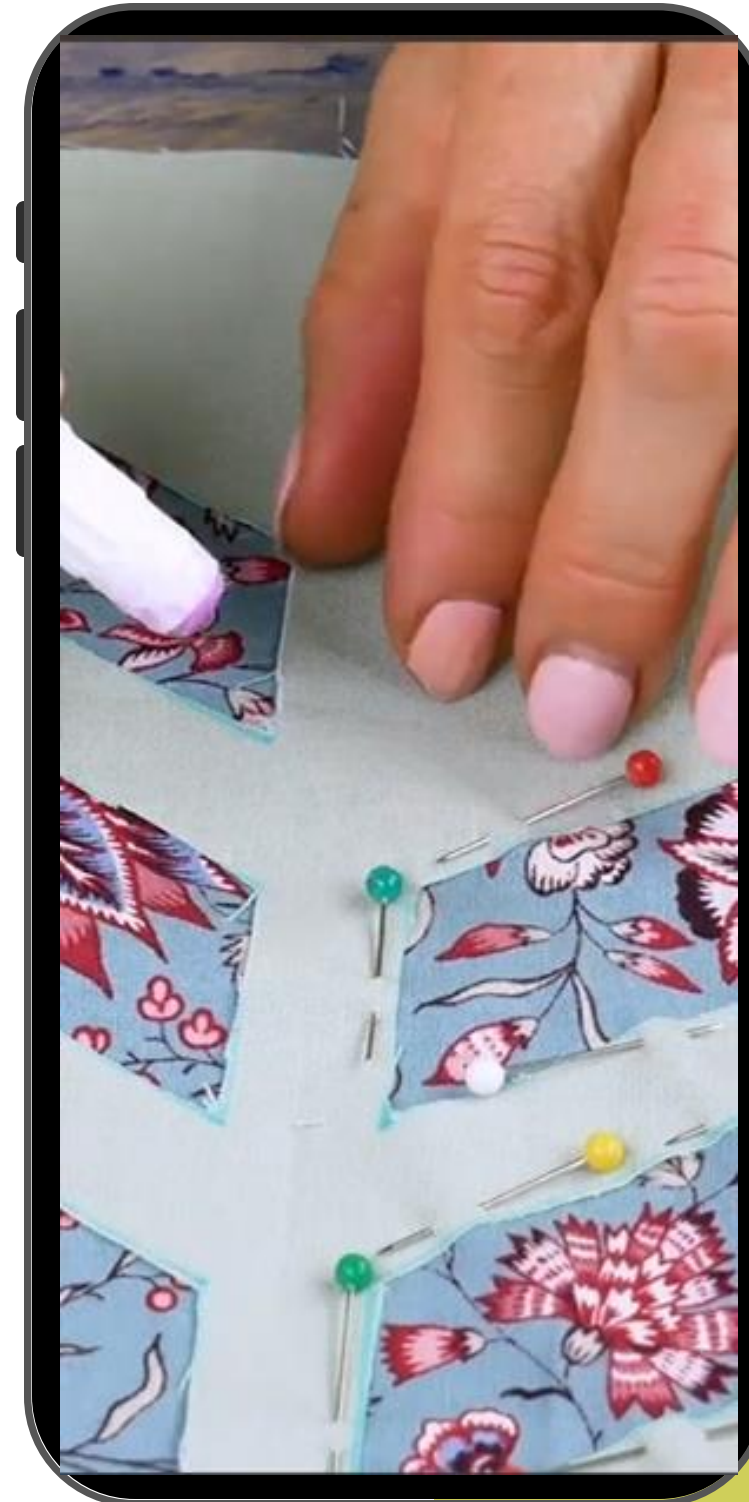

Προσθήκη διακοσμητικών στοιχείων

Το τελικό κούρεμα πρέπει πάντα να λαμβάνεται υπόψη από την αρχή. Μπορείτε να συνδυάσετε κομμάτια κορδέλας και πλεξούδας με κορδόνια από χάντρες για να δημιουργήσετε τα δικά σας προσαρμοσμένα στολίδια που ταιριάζουν με ένα συγκεκριμένο ύφασμα ή μπορεί να σας φανεί πιο εύκολο να ξεκινήσετε με ένα κούρεμα και στη συνέχεια να επιλέξετε ένα ύφασμα που είτε ταιριάζει είτε κάνει τέλεια αντίθεση.



Προσθήκη διακοσμητικών στοιχείων

Χάντρες, Κουμπιά και Πούλιες

Υπάρχουν πολλά διαφορετικά είδη χαντρών παγκοσμίως – από κρυστάλλινες σταγόνες μέχρι ξύλινες χάντρες, μεταλλικές χάντρες μέχρι μαργαριτάρια. Αλλά μόνο μερικά από αυτά είναι κατάλληλα για κέντημα στο χέρι. Αν λοιπόν θέλετε να ενσωματώσετε χάντρες και πούλιες στα σχέδια κεντήματος σας, αναζητήστε αυτές τις επιλογές.



Οι χάντρες σωλήνας είναι μακριές, γυάλινες χάντρες σε σχήμα σωλήνα με επίπεδα άκρα. Δείχνουν υπέροχες σε σχέδια χειροποίητου κεντήματος μπορντούρας και ως χάντρες γέμισης.



Οι χάντρες-σπόροι είναι μικροσκοπικές στρογγυλεμένες χάντρες από γυαλί. Αυτές οι χάντρες είναι ιδανικές για χειροποίητο κέντημα, καθώς είναι εύκολο να ενσωματωθούν σχεδόν σε οποιοδήποτε σχέδιο.



Τα κουμπιά έχουν λειτουργία κλειδώματος, ωστόσο μπορούν επίσης να χρησιμοποιηθούν ως διακοσμητικό, ειδικά επειδή είναι πολύ συνηθισμένο να βρίσκετε παλιά όμορφα κουμπιά σε καταστήματα με μεταχειρισμένα είδη ή σε υπαίθριες αγορές.



Οι πούλιες είναι στρογγυλά κομμάτια από γυαλιστερό πλαστικό που μπορούν να ραφτούν πάνω στο ύφασμα. Έχουν μία τρύπα στη μέση και ένα κέντρο που μοιάζει με μπολ (μερικές πούλιες είναι επίπεδες).

Προσθήκη διακοσμητικών στοιχείων - Χάντρες και πούλιες

Κέντημα με χάντρες και πούλιες: μπορείτε να χρησιμοποιήσετε διαφορετικούς τύπους βελονιών κεντήματος (δείτε την ενότητα 2) όταν προσθέτετε χάντρες και πούλιες, απλώς ως τεχνική εφαρμογής ή ως συμπληρωματική διακόσμηση.

Ακολουθούν μερικές από τις πιο συνηθισμένες:



Χρησιμοποιώντας μια βασική ίσια βελονιά, μπορείτε να κεντήσετε ευθείες ή καμπύλες γραμμές που θέλετε να διακοσμήσετε. Απλώς προσθέστε μια χάντρα ή μια πούλιες σε κάθε βελονιά που κεντάτε.



Η βελονιά seed είναι μια από τις βασικές βελονιές κεντήματος. Αυτή η μέθοδος για να στερεώσετε χάντρες και πούλιες, απλώς προσθέστε μια χάντρα ή μια πούλιες σε κάθε βελονιά που κάνετε.

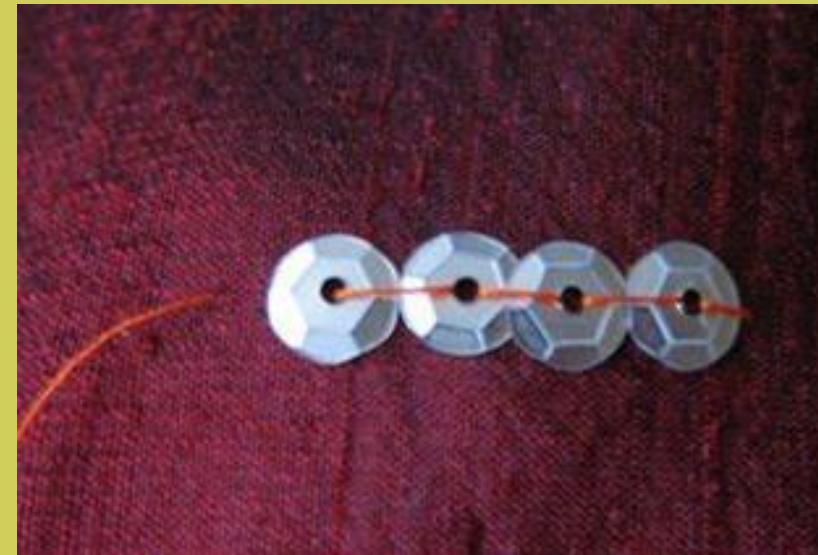

Η βελονιά backstitch είναι ένας άλλος εξαιρετικός τρόπος για να προσθέσετε χάντρες και πούλιες σε οποιοδήποτε σχέδιο περιγράμματος, ευθείες ή καμπύλες γραμμές του σχεδίου κεντήματος. Προσθέστε χάντρες ή πούλιες σε κάθε βελονιά.



Η βελονιά feather δίνει στις χάντρες και τις πούλιες ένα συγκεκριμένο σχέδιο, αλλά μπορείτε να πειραματιστείτε με αυτήν όπως θέλετε. Προσθέστε την απαραίτητη ποσότητα χαντρών που χρειάζεστε για να γεμίσετε το μήκος της βελονιάς ή κάντε την ίση με το μήκος της πούλιας. Μπορείτε να χρησιμοποιήσετε χάντρες για να δημιουργήσετε καμπύλες ανάμεσα στις πούλιες.

Προσθήκη διακοσμητικών στοιχείων - Κουμπιά

Για να ράψετε το κουμπί σας, προχωρήστε ως εξής με τη ραπτομηχανή:

1. Πρώτα, προετοιμαστείτε: Εάν η ραπτομηχανή σας έχει κάλυμμα, τοποθετήστε το πρώτα και σηκώστε τη βελόνα και το πόδι. Τώρα μπορείτε να τοποθετήσετε το ρούχο σας και το κουμπί από κάτω.
2. Τώρα χαμηλώστε την κεφαλή της βάσης της μηχανής και μπορείτε να ράψετε το κουμπί σας. Τώρα επιλέξτε τη ζιγκ-ζαγκ βελονιά.
3. Τοποθετήστε τη βελόνα της μηχανής σας κάτω από μια κουμπότρυπα. Εάν χτυπήσει και στις δύο κουμπότρυπες, τότε έχετε επιλέξει το βέλτιστο πλάτος.
4. Τώρα είναι ώρα για ράψιμο! Επιλέξτε μία από τις κουμπότρυπες και ράψτε μέσα από τις τρύπες με τη μηχανή. Βεβαιωθείτε ότι κρατάτε σταθερά το κουμπί και ελέγξτε ενδιάμεσα για να βεβαιωθείτε ότι το κουμπί είναι αρκετά σφιχτό.
5. Τώρα βγάλτε το ρούχο σας από τη μηχανή και δέστε την κλωστή. Τώρα έχετε ράψει το κουμπί σας με τη ραπτομηχανή.



Viktor & Rolf Fall 2016
Couture Paris

Δείτε



<https://www.youtube.com/watch?v=4FLo7wQqtRQ>

Προσθήκη διακοσμητικών στοιχείων

Χάντρες και πούλιες

Σε αυτό το βίντεο θα μάθουμε πώς να κάνουμε μερικές βασικές βελονιές κεντήματος χρησιμοποιώντας χάντρες και πούλιες για επιπλέον διακόσμηση.

Δείτε



<https://www.youtube.com/watch?v=AR0x-MBgN3c>

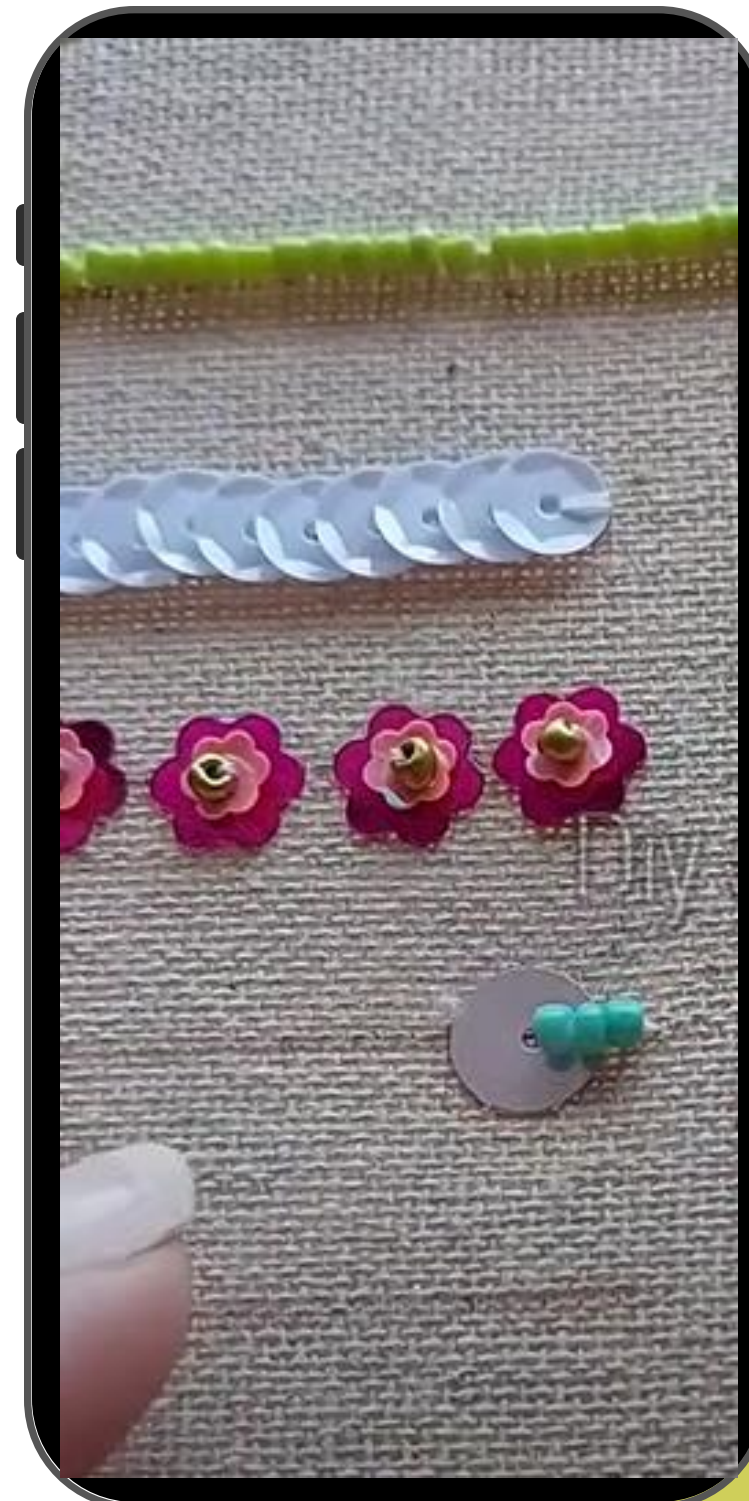

Προσθήκη διακοσμητικών στοιχείων

Κορδέλες, σπάγκος και νήμα

Διακοσμητικά στοιχεία και στολίδια, όπως κορδέλες, κορδόνια και νήματα, μπορούν να προστεθούν σε ένα ένδυμα ως ένα από τα τελικά στάδια, αλλά ορισμένες λεπτομέρειες προστίθενται πριν από την ένωση και την επένδυση των κομματιών του ενδύματος για να καλυφθεί η ραφή. Ας δούμε τους πιο συνηθισμένους τύπους στοιχείων.



Οι κορδέλες από ρεγιόν και σατέν είναι ανθεκτικές κορδέλες με απαλή υφή. Το ρεγιόν, επειδή είναι πιο μαλακό από το σατέν, δεν έχει την ίδια όμορφη λάμψη λόγω της ύφανσής του, καθώς αντανακλά το φως.



Η Petersham είναι μια άκαμπτη, πυκνά υφασμένη ταινία με έντονη άκρη. Διατίθεται σε ποικιλία πλάτους από 12 mm έως 10 cm και μπορεί να είναι ίσια ή καμπύλη.



Η κορδέλα Grosgrain είναι μια άκαμπτη, ραβδωτή κορδέλα. Διατίθεται σε διάφορα πλάτη και έχει μια χαρακτηριστική κάθετη ραβδωση, η οποία της προσδίδει ακαμψία. Διατίθεται σε πλάτη από 6mm έως 38mm, καθιστώντας την κατάλληλη για μια ποικιλία χρήσεων.



Η ταινία Bias ή αλλιώς bias δέσιμο είναι μια στενή λωρίδα υφάσματος, συνήθως απλής ύφανσης, κομμένη κατά μήκος της λωρίδας. Καθώς η ύφανση του υφάσματος έχει γωνία 45°, η προκύπτουσα λωρίδα υφάσματος είναι πιο ελαστική από μια λωρίδα κομμένη κατά μήκος των νερών.

Προσθήκη διακοσμητικών στοιχείων - Κορδέλες - Ραγιόν και σατέν

Χρησιμοποιήστε κορδέλα από ρεγιόν και σατέν κορδέλα ως διακοσμητικό στο στρίφωμα μιας φούστας ή ενός φορέματος ή για να διακοσμήσετε μανίκια, μανσέτες και γιακά. Για πιο πρακτικούς σκοπούς, χρησιμοποιήστε την ως κλείσιμο με τη μορφή γραβάτας ή για να ολοκληρώσετε ακατέργαστες άκρες και φερμουάρ στο εσωτερικό των ενδυμάτων. Μπορεί επίσης να χρησιμοποιηθεί για να κρεμάσετε θηλιές για να κρατήσετε ένα ένδυμα σε κρεμάστρα ή ως προστατευτικά εσωρούχων για να ελέγξετε τις τιράντες του σουτιέν στον εσωτερικό ώμο ενός αμάνικου φορέματος. Μπορεί επίσης να χρησιμοποιηθεί για να δημιουργήσετε διαφορετικά σχέδια με μάζεμα ή δίπλωμα.



Τρέξιμο βελονιών σε μοτίβο ζιγκ-ζαγκ



Τραβήξτε απαλά το νήμα για να τεντώσετε ή να μαζέψετε την κορδέλα



Τελειωμένο δείγμα "ruffled" ή rugged κορδέλας που εφαρμόζεται στο ένδυμα

Προσθήκη διακοσμητικών στοιχείων - Κορδέλες - Πίτερσαμ

Το Petersham χρησιμοποιείται συχνά για να στηρίξει τη ζώνη της μέσης σε μια φούστα ή ένα φόρεμα. Θα πρέπει να εφαρμόζει άνετα στη μέση και να επιτρέπει στο ένδυμα να στηρίζεται σε αυτό. Ένα καμπυλωτό Petersham επιτρέπει στη ζώνη να γέρνει προς το πάνω μέρος του σώματος, προσφέροντας καλύτερη εφαρμογή. Το Petersham προσφέρει επίσης μια όμορφη λεπτομέρεια όταν εισάγεται σε μια επίπεδη ραφή με την άκρη του να προεξέχει από την τελική, ραμμένη στο πάνω μέρος ραφή. Μπορεί επίσης να χρησιμοποιηθεί για να δημιουργήσει διαφορετικά σχέδια μέσω πτυχώσεων ή διπλώματος.



Petersham ραφή

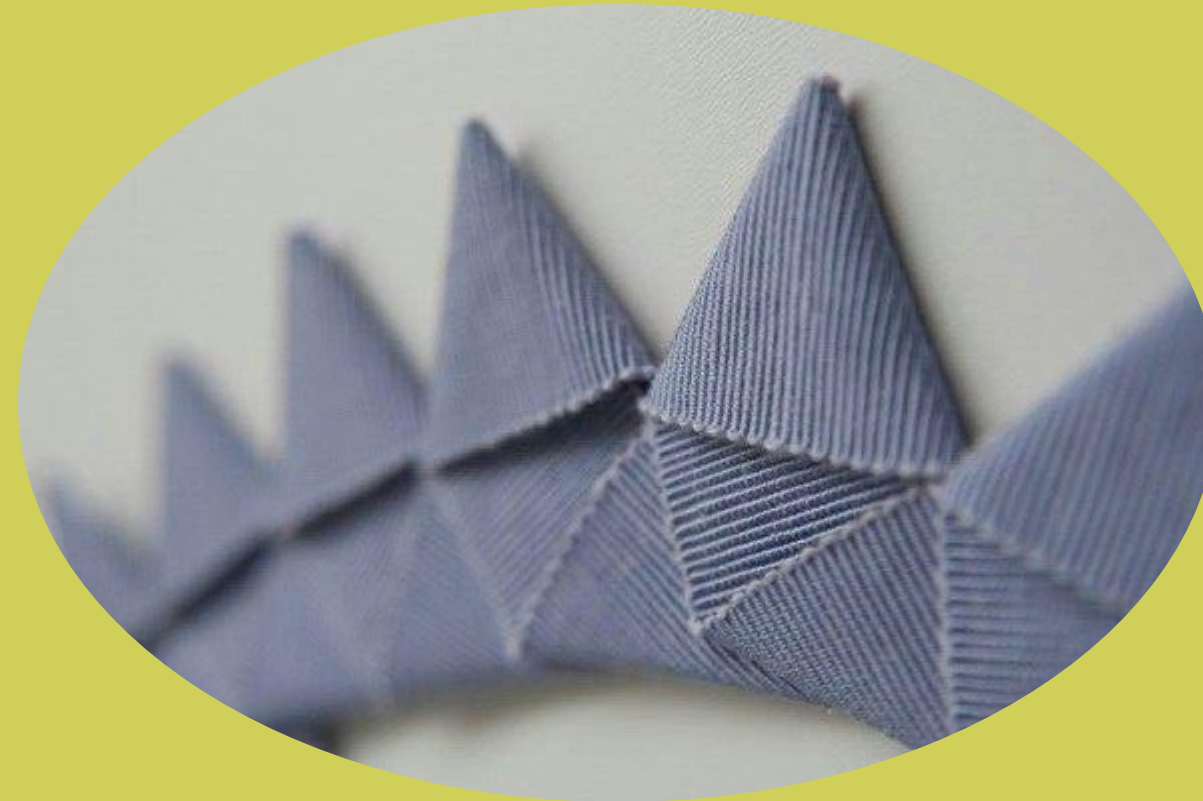

Petersham δίπλωμα



Petersham ναυτίλος

Προσθήκη διακοσμητικών στοιχείων - Κορδέλες - Γκρο

Χρησιμοποιήστε κορδέλα γκρο ως στήριγμα στη μέση μέσα σε ένα φόρεμα για να σταθεροποιήσετε τη μέση ή χρησιμοποιήστε την ως υποστήριξη ζώνης για να προσθέσετε ακαμψία στο ύφασμα ή το τελείωμα ενός φορέματος. Για ένα απλό φινίρισμα στη μέση, περάστε το γκρο πάνω από την ακατέργαστη άκρη μιας φούστας και ράψτε την στην άκρη στη θέση της. Διπλώστε την κορδέλα προς την ανάποδη πλευρά και, στη συνέχεια, ράψτε ξανά στην άκρη για να τη συγκρατήσετε. Εναλλακτικά, χρησιμοποιήστε την ως διακοσμητικό τελείωμα αντί για σατέν κορδέλα - φοριέται καλύτερα και θεωρείται λιγότερο φανταχτερή. Χρησιμοποιήστε την στο εσωτερικό των μανικιών του παντελονιού για να προστατέψετε την άκρη από τη φθορά. Μπορεί επίσης να χρησιμοποιηθεί για να δημιουργήσετε ελληνικά ή οποιαδήποτε γεωμετρικά μοτίβα σε ένα ένδυμα με μπορντούρα, υφαίνοντας μοτίβα μέσω πλέξης και διπλώματος σε μοναδικά σχήματα.



Συνένωση με γκρο



Ελληνικό μοτίβο με εφαρμογή γκρο



Κονκάρδα γκρο

Προσθήκη διακοσμητικών στοιχείων - Κορδέλες - Ταινία ραφής

Η ταινία ραφής χρησιμοποιείται για την κατασκευή κορδονιών, το δέσιμο ραφών, το φινίρισμα ακατέργαστων άκρων και χρησιμοποιείται επίσης διακοσμητικά. Χρησιμοποιείται συχνά στις άκρες παπλωμάτων, σουπλών και σαλιάρων, γύρω από τις άκρες της μασχάλης και του ντεκολτέ αντί για επένδυση, και ως απλό λουράκι ή κορδόνι για casual τσάντες ή ρούχα.

Οι ταινίες ραφής που είναι διαθέσιμες προς αγορά είναι χρήσιμες και μπορούν να αγοραστούν σε μεγάλη ποικιλία χρωμάτων. Για να φτιάξετε μια ταινία ραφής, προσδιορίστε την πλήρη ραφή του υφάσματος διπλώνοντάς την διαγώνια, έτσι ώστε η δεξιά άκρη της εγκάρσιας ίνας να είναι παράλληλη με την ίνα κατά μήκος. Ζαρώστε το ύφασμα κατά μήκος της διαγώνιας πτυχής. Στη συνέχεια, ανοίξτε την και χρησιμοποιήστε την πτυχή ως οδηγό για να σημειώσετε παράλληλες γραμμές σε διαστήματα ίσα με το επιθυμητό πλάτος, συν 1 εκ για περιθώρια ραφής.



Προσθήκη διακοσμητικών στοιχείων

Κορδέλες - ελληνικό μοτίβο

Αυτό το βίντεο δείχνει τη διαδικασία βήμα προς βήμα για τη δημιουργία του σχεδίου με τον ελληνικό μαϊάνδρο.

Δείτε



<https://www.youtube.com/watch?v=1VxpfPzcoHA>



Προσθήκη διακοσμητικών στοιχείων

Κορδέλες, σπάγκος και νήμα

Διακοσμητικά στοιχεία και στολίδια, όπως κορδέλες, κορδόνια και νήματα, μπορούν να προστεθούν σε ένα ένδυμα ως ένα από τα τελικά στάδια, αλλά ορισμένες λεπτομέρειες προστίθενται πριν από την ένωση και την επένδυση των κομματιών του ενδύματος για να καλυφθεί η ραφή. Ας δούμε τους πιο συνηθισμένους τύπους στοιχείων.



Το Mousetail /Rattail είναι ένα σωληνωτό κορδόνι με λείο, σατινέ φινίρισμα. Διατίθεται σε πολλά χρώματα. Χρησιμοποιήστε το rattail για να δημιουργήσετε ένα κανάλι ή χρησιμοποιήστε το με αόρατες κλωστές για διακόσμηση.



Νήμα
Διαθέσιμα για πλέξιμο και βελονάκι, μπορούν επίσης να χρησιμοποιηθούν ως διακοσμητικά για ρούχα. Μπορούν να χρησιμοποιηθούν είτε μεμονωμένα είτε αναμεμειγμένα μεταξύ τους.



Τα διακοσμητικά τελειώματα μπορούν να είναι πλεξούδα rick rack, κορδόνια, πλεξούδες με υφή, καθώς και τριαντάφυλλα και φιόγκοι που μπορούν να ραφτούν σε ενδύματα ως διακοσμητικά.



Διακοσμητική Κορδέλα
Υπάρχει μια τεράστια γκάμα από διακοσμητικές κορδέλες διαθέσιμες για ράψιμο. Καρό, μουαρέ, ριγέ, μεταλλικές, σιφόν, βελούδινες κτλ.

Προσθήκη διακοσμητικών στοιχείων - Σπάγκος και νήμα



Χρήση Νήματος από την Εσωτερική πλευρά - Κορδόνι

Όταν κόβετε τα κομμάτια που θα ράψετε με κορδόνι, κόψτε απλώς ορθογώνια, με τις ίνες κατά μήκος κατάλληλα προσανατολισμένες σε σχέση με την τοποθέτηση του κομματιού πατρόν. Θα κόψετε το ακριβές σχήμα από κάθε κομμάτι πατρόν αφού ολοκληρωθεί το ράψιμο.

Χρήση Νήματος στο εξωτερικό

Το Couching είναι η μέθοδος που χρησιμοποιείται για να στερεώσετε ένα νήμα ή μια ομάδα νημάτων στο ύφασμα όταν είναι πολύ χοντρά, πολύ υφασμένα ή πολύ εύθραυστα για να περαστούν μέσα από το ύφασμα. Ένα δεύτερο νήμα, συνήθως λεπτότερο, χρησιμοποιείται για να ράψετε πάνω από το κέντημα, αγκυρώνοντάς το έτσι στο ύφασμα. Μπορείτε να το κεντήσετε με το χέρι ή χρησιμοποιώντας τις διακοσμητικές βελονιές σε μια ραπτομηχανή. (βλ. ενότητα 2)



Προσθήκη διακοσμητικών στοιχείων - Διακοσμητικά και κορδέλες



Χρησιμοποιήστε διακοσμητικά τελάρα για να διακοσμήσετε τα ρούχα, είτε πρόκειται για ραμμένα, εξωτερικά ρούχα είτε για εσώρουχα. Επιλέξτε ράψιμο στο χέρι, χρησιμοποιώντας μια κοντή, λεπτή βελόνα και μεταξωτό νήμα για να στερεώσετε τα διακοσμητικά τελάρα ή, αν χρησιμοποιείτε ραπτομηχανή, επιλέξτε ένα κατάλληλο εξάρτημα για το πόδι. Ένα φερμουάρ για το πόδι θα σας επιτρέψει να κάνετε ραφές στην άκρη ενός τελαρώματος με τον όγκο ή την υφή στο κέντρο. Επιλέξτε νήμα καλής ποιότητας σε χρώμα κοντά σε αυτό της κορδέλας ή χρησιμοποιήστε αόρατο νάιλον νήμα.

Συμβουλή: Επιλέξτε τελάρα που ταιριάζουν στο ύφασμα στο οποίο θα ραφτούν, ταιριάζοντας με την περιεκτικότητα σε ίνες, και επιλέξτε στεγνό καθάρισμα αντί για πλύσιμο για να παρατείνετε τη διάρκεια ζωής τους.

Χρησιμοποιήστε διακοσμητικές κορδέλες στις άκρες των γιακάδων ή για να κόψετε μανσέτες ή τσέπες. Μπορούν να χρησιμοποιηθούν σε απλό και απλό τρόπο. Ράψτε διακοσμητικές κορδέλες στη θέση τους με ραπτομηχανή χρησιμοποιώντας ίσια βελονιά κατά μήκος κάθε άκρης ή ράψτε στο χέρι με μικροσκοπικές βελονιές. Χρησιμοποιήστε μια νέα και λεπτή βελόνα μηχανής (9/70), λαμβάνοντας υπόψη τη φύση της κορδέλας που ράβεται. Μια μεταλλική βελόνα μπορεί να είναι απαραίτητη για ορισμένους τύπους. Για ράψιμο στο χέρι, επιλέξτε μια κοντή, λεπτή βελόνα και μεταξωτό νήμα.

Συμβουλές: Όταν τοποθετείτε την κορδέλα πριν το ράψιμο, χρησιμοποιήστε πολύ αιχμηρές καρφίτσες και τοποθετήστε τις στις άκρες όπου θα γίνουν οι βελονιές.



Προσθήκη διακοσμητικών στοιχείων

Σπάγκος και Νήμα - Couching

Η τεχνική Couching με ένα πόδι couching σάς επιτρέπει να ράβετε πάνω από κορδόνια και νήματα καθώς κάνετε ραφές ελεύθερης κίνησης σε παπλώματα ή άλλα διακοσμητικά έργα. Ας δούμε πώς σε αυτό το βίντεο:

Δείτε



<https://www.youtube.com/watch?v=5hWJMZ8NbMo>

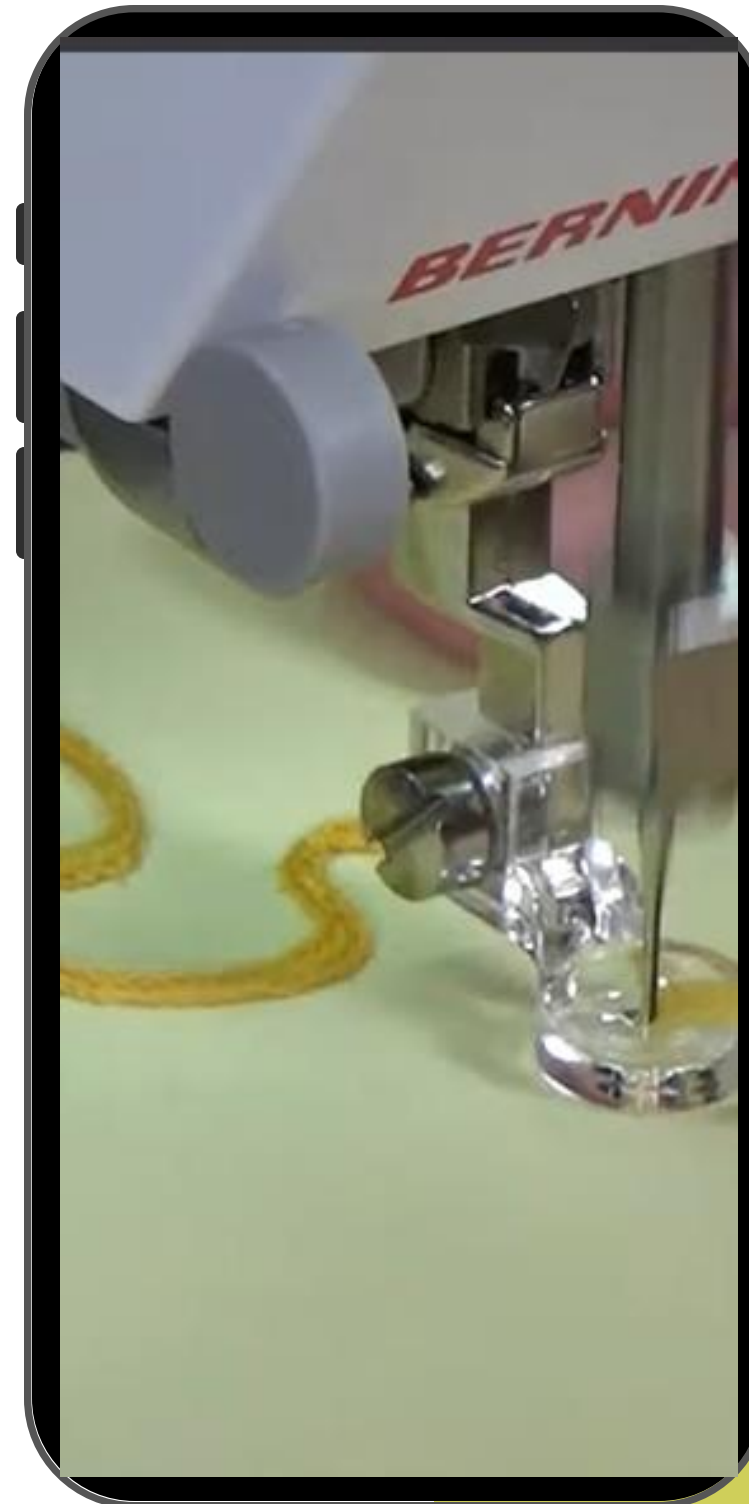



Πρακτική εφαρμογή

Αυτή η δραστηριότητα έχει ως στόχο να δουλέψουν οι συμμετέχοντες μόνοι τους δημιουργώντας ένα νέο ύφασμα με μεταχειρισμένα ρούχα και υπολείμματα υφάσματος. Για να εμπλουτίσουν αυτό το νέο ύφασμα, οι συμμετέχοντες πρέπει να επιλέξουν μερικές από τις τεχνικές διακόσμησης που έμαθαν.



Δραστηριότητα για τη δημιουργία ενός διακοσμημένου υφάσματος

Χρησιμοποιώντας μεταχειρισμένα ρούχα και αποκόμματα υφασμάτων, οι συμμετέχοντες θα πρέπει να δημιουργήσουν ένα νέο ύφασμα χρησιμοποιώντας τις τεχνικές που έμαθαν: συνδυάζοντας διαφορετικά υφάσματα, χρησιμοποιώντας patchwork, απλικέ και προσθέτοντας διακοσμητικά στοιχεία.

01

Απαιτούμενα υλικά

- Ραπτομηχανή
- Υλικό κεντήματος
- Διακοσμητικά στοιχεία:
χάντρες, κουμπιά, κορδέλες,
νήματα..
- Σετ ραπτικής
- Ρούχα για ανακύκλωση
- Υπολείμματα υφάσματος

02

Στόχοι

- Να κατανοήσουν πώς να συνδυάζουν διαφορετικά υφάσματα
- Να είναι σε θέση να δημιουργούν νέο ύφασμα μέσω patchwork
- Να είναι σε θέση να χρησιμοποιούν απλικέ ως διακοσμητική τεχνική
- Να κατανοήσουν πώς να εφαρμόζουν διακοσμητικά στοιχεία για να διακοσμήσουν ένα ύφασμα
- Να είναι σε θέση να χρησιμοποιούν διαφορετικά διακοσμητικά στοιχεία με αρμονικό τρόπο

03

Διάρκεια

4 ωρες

Πλαίσιο

ένα δωμάτιο όπου μπορείτε να τοποθετήσετε τους συμμετέχοντες σε ατομικό τραπέζι, ο καθένας με ραπτομηχανή

Δραστηριότητα για τη δημιουργία ενός διακοσμημένου υφάσματος

Πλάνο

Χρόνος	Δραστηριότητα
00:00 – 00:20	Επιλέξτε τα υλικά και κάντε ένα σχέδιο
00:20 – 01:00	Κοπή και συναρμολόγηση
01:00 – 03:00	Πάτσγουορκ και Απλικέ
03:00 – 4:00	Προσθήκη διακοσμητικών στοιχείων



Δραστηριότητα για τη δημιουργία ενός διακοσμημένου υφάσματος

Εφαρμογή

1. Ξεκινήστε επιλέγοντας ποια υφάσματα θα χρησιμοποιήσετε και κάντε ένα σχέδιο για το πώς θα τα συνδυάσετε - σχεδιάστε ήδη ποιες άλλες τεχνικές θα εφαρμόσετε για να βεβαιωθείτε ότι όλα τα στοιχεία λειτουργούν καλά μεταξύ τους.
2. Κόψτε τα υφάσματα και τα εξαρτήματα των ρούχων, βεβαιώνοντας ότι έχουν το σωστό μέγεθος (πάντα δίνετε επιπλέον μετρήσεις για να είστε ασφαλείς) και ξεκινήστε τοποθετώντας τα το ένα δίπλα στο άλλο καθώς πρόκειται να ραφτούν.
3. Ξεκινήστε με τη διαδικασία του patchwork, φροντίστε να ακολουθήσετε τις συμβουλές που δόθηκαν.
4. Αφού ολοκληρώσετε το patchwork, θα έχετε τη βάση του υφάσματός σας, μπορείτε να ξεκινήσετε να ράβετε το απλικέ ή/και το αντίστροφο απλικέ, φροντίζοντας να διατηρείτε την ισορροπία από αισθητικής άποψης.
5. Το τελευταίο μέρος είναι ο εθισμός στα διακοσμητικά στοιχεία: ο τύπος και η τεχνική που χρησιμοποιείται είναι της επιλογής σας, χρησιμοποιήστε τουλάχιστον δύο διακοσμητικά στοιχεία και τεχνικές ξανά, προσπαθώντας να κάνετε όλα αυτά πολύ ισορροπημένα.



Σύνοψη Κεφαλαίου

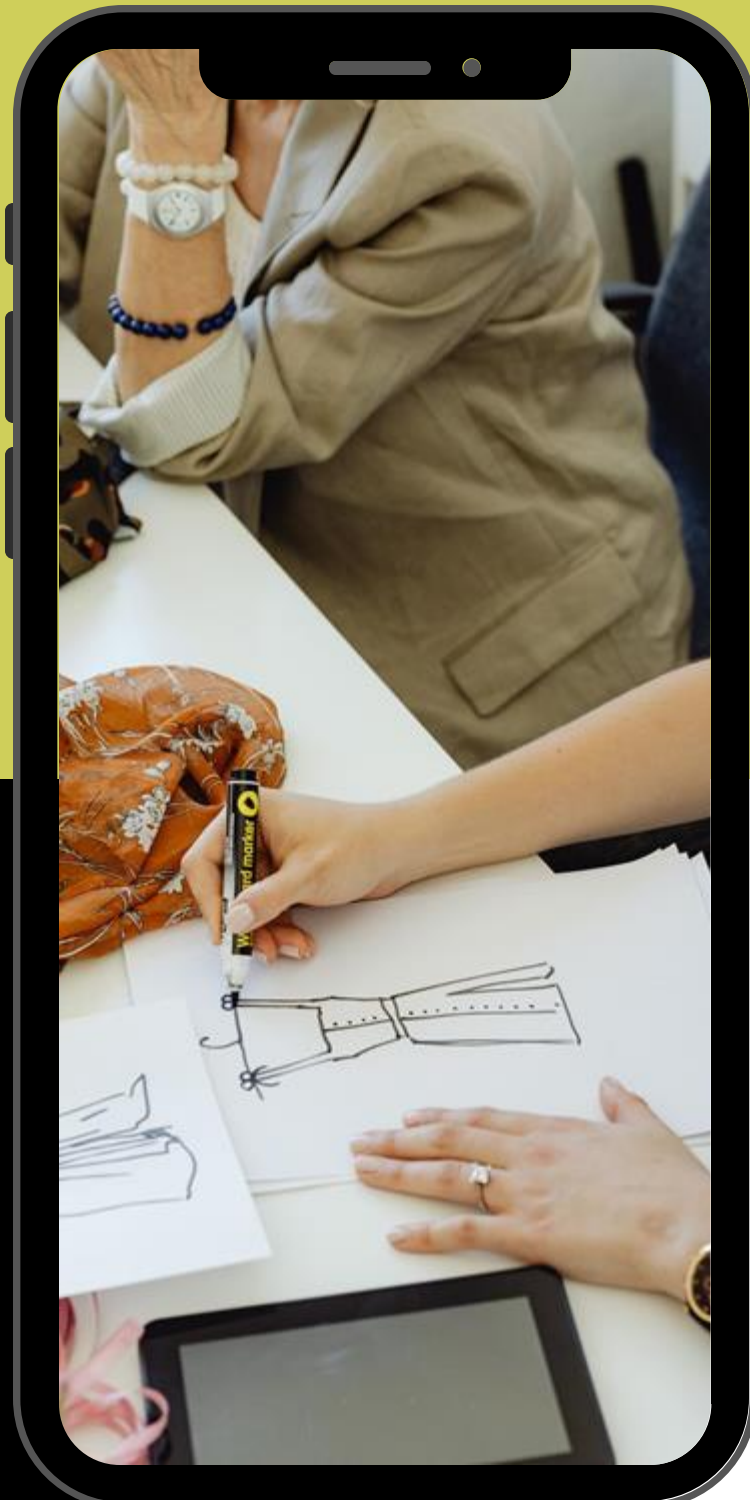

Σε αυτήν την Ενότητα, έχετε περάσει από τις πιο διακοσμητικές τεχνικές που μπορούν να χρησιμοποιηθούν στη διαδικασία ανακύκλωσης, εξετάζοντας πώς να τις χρησιμοποιήσετε με πρακτικό τρόπο. Έχετε μάθει πώς να συνδυάζετε διαφορετικά υφάσματα και υφές, πιο συγκεκριμένα μέσω της τεχνικής patchwork. Μάθατε επίσης την πρακτική εφαρμογή διαφορετικών τεχνικών που μπορούμε να εφαρμόσουμε στη διαδικασία ανακύκλωσης όταν θέλουμε να διακοσμήσουμε ένα ένδυμα: απλικέ και ανάποδο απλικέ, κέντημα με χάντρες, πούλιες ή κουμπιά, ράψιμο κορδέλων, νημάτων και άλλων διακοσμητικών στοιχείων.

Αναφορές

- Maynard, L. (2010) *Couture sewing techniques: The Dressmaker's Handbook of Couture Sewing Techniques*. Loveland, CO: Interweave Press.
- *Reader's Digest Grande Livro dos Lavoeres* (1985). Porto: Ambar
- Thompson, H. and Whittington, N. (2012) *Remake it clothes: The Essential Guide to Resourceful Fashion: With over 500 tricks, tips and inspirational designs*. London: Thames & Hudson.
- Gao, C. (2024, December 2). How to Sew Different Fabrics Together: 8 Simple and Practical Tips. Longan Craft. <https://www.longancraft.com/blogs/sewing-tips/how-to-sew-different-fabrics-together-8-simple-and-practical-tips>
- Butler, J. (2023, June 16). 10 Expert Quilting Tips for Making a Good Quilt Great. Quilting Daily. <https://www.quiltingdaily.com/10-quilting-tips-for-making-a-good-quilt-great/>
- h, g. (2023, March 24). Nine Ways To Add Beads And Sequins To Your Embroidery - Creative Fabrica. Creative Fabrica. <https://www.creativefabrica.com/the-artistry/embroidery/nine-ways-to-add-beads-and-sequins-to-your-embroidery>
- (2018). Couching - RSN StitchBank. Rsnstitchbank.org; RSN StitchBank. <https://rsnstitchbank.org/stitch/couching-stitch>

